

ALI GATOR

FREEWARE

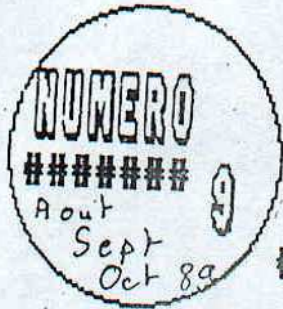

#####



#####



Même les crocodiles prennent des vacances. Ceci vous explique pourquoi vous recevez ce numéro avec un peu de retard.

Car si les crocodiles se dorment la pilule au soleil, les facteurs eux, fidèles aux PTT (les PTT=les postes... cherchez pas c'est un jeu de mot... Trop compliqué... bon ! On laisse tomber), déversent inlassablement du courrier dans ma boîte au lettre.

Après quelques jours de panique, j'ai enfin réussi à me mettre à jour et attaqué ce numéro 9. Mais une fois n'est pas coutume, avec ce freeware, vous en prenez pour trois mois. Effectivement le prochain ne paraîtra qu'au mois novembre. Nous serons à l'approche de l'hiver et la bronnette ne sera plus qu'un souvenir.

En attendant, savourez ce petit fascicule. J'espère qu'il vous permettra de ne pas bronzer idiot.

Une dernière petite chose. Je ne le dirai jamais assez, les colonnes du journal vous sont largement ouvertes. Vous avez des trucs, des bidouilles, des articles, des coups de gueule... faites les partager. On est preneur.

Pour cela une seule adresse.

C/LE MOULLEC - 83 RUE JOLIJOT CURIE - 22420 PLOUARET - TEL 96 38 94 24

#####

LES POTINS DE LA MERE ALI

Ici à la rédaction, il y en a un qui commence à tirer la queue. C'est le professeur ALI GATOR. Lui qui croyait détenir le record toute catégorie de listings publiés est en passe d'être rattrapé et même dépassé par une équipe de choc.

Il s'était habitué en ouvrant un journal informatique dédié aux CPC de voir figurer son nom au milieu de quelques anonymes. Ce n'est plus le cas. Les générations montantes le pousse discrètement vers la sortie. L'anonymat sera bientôt pour lui. Ne le répétez pas, mais moi je pense qu'une cure modestie ne lui fera pas de mal. Sa grosse tête pourra peut-être diminuer.

Le plus marquant, c'est quand le hors série NR 2 de Micro Mag est sorti en juillet. Sur la couverture, il y avait 4 images écran. Deux pour les programmes du professeur et deux pour des jeux de l'équipe de Black Système. Sans vouloir être vexant ceux du professeur faisaient craignos à côté des deux

autres. Pas la peine de se demander ce que les lecteurs du journal ont tapé en premier.

Bref, ce jour-là, le prof s'est ramené à la rédaction avec son canard sous le bras.

Hé les mecs, vous avez vu, j'ai deux listings de publiés dans le HS de Micro MAG. Ils ont même mis les photos écrans en couverture.

-Oh oui! fait voir... Ouai! Super les couleurs. Dément les graphismes!

-Heu... Ben les deux miens, c'est pas ceux-là, c'est les autres.

Vous auriez vu la tronche du prof. A se rouler par terre.

Moi la mère Ali j'ai fait quelques recherches et je me suis aperçu que l'équipe de Black Système n'existe en fait que depuis le début de l'année. Mais en quelques mois que de programmes publiés.

Mage, Military School, Lubic, Fruity, Cosmos, Zone 1 et 2, Nagar, Dark Power, Bronzage, Sport... et j'en oublie

surement. En fait en sept mois, ils ont publiés 12 logiciels. Et quels logiciels.

...des trucs qui auraient plus leur place dans le circuit commercial que dans les pages d'une revue.

Arrière de mon stylo et je suis allée voir ces deux petits génies et voici l'interview toute chaude que je vous ai rapporté.

MA - Black Système présentez vous.

BS - Je m'appelle Luc Guillaume, j'ai 18 ans et je suis en terminale. Mon frère Hervé en a 16 et passe en 1ère G.

MA - Pourquoi Black Système.

BS - Nous sommes originaires des Antilles, devinez la suite.

MA - Quelle est la genèse de Black Système.

BS (L) - Il y a 1 an et demi, j'ai acheté un CPC et une DPM 2000. Plus je lisais le manuel et plus j'avais envie de faire des jeux. Le rêve a débuté avec l'achat de Graphic City. Mon frère s'est mis aux graphismes et moi à la programmation. C'est ainsi qu'est né

```

a=1:POKE dd+1,v(b+1):GOTO 160
160 IF (k=2 AND n>3) THEN FOKE dd,v(a-1)
:POKE dd+1,v(b+1):GOTO 160
170 FOKE dd,v(a):POKE dd+1,v(b)
180 dd=dd+800:NEXT:d=d+2:NEXT:RETURN

```

Et voilà, encore une fois cette rubrique s'achève (triste non?), mais je ne vous quitterais pas sans cette ultime recommandation: Lisez MICROZINE!



```

10 REM :
20 REM : PETIT, INUTILE... ET BEAU :
30 REM : SUPER COLOR by E.MARTY :
40 REM :
50 DATA 21,29,BF,C3,E3,BC,CD,77,BF,AF,32,FF,BE,21,29,BF,V
60 DATA 11,39,BF,01,00,81,C3,E0,BC,00,00,00,00,00,00,V
70 DATA 00,00,00,00,00,00,00,00,00,00,F3,F5,C5,D5,E5,3A,FF,D
80 DATA BE,FE,04,30,20,21,00,BF,FE,00,28,07,23,23,23,U
90 DATA 30,18,F5,23,23,23,01,03,7F,7E,ED,49,ED,79,00,28,A
100 DATA 79,FE,FF,20,F4,3A,FF,BE,3C,FE,06,20,01,AF,32,FF,0
110 DATA BE,E1,D1,C1,F1,FB,C9,21,29,BF,11,2A,BF,01,0F,00,J
120 DATA 70,ED,80,C3,19,8D,00,00,00,00,00,00,00,00,X
130 S=0:FOR I=&BF10 TO &BF80 STEP 16:FOR J=0 TO 15:READ P$:A=VAL("&*"+P$):POKE I+J,A:S=(S+A) MOD 256:NEXT:READ A$:IF A$(<)CHR$(65+(S MOD 26)) THEN PRINT"ERREUR LI SNE";(I-&BEF0)/16*10:END ELSE NEXT
140 MODE 1:INK 0,0:BORDER 0:INK 1,26:INK 2,13:INK 3,14
150 DATA 84,68,85,92,88,93,76,69,77,86,70,87,94,54,95,78,71,79,82,66,83,90,89,91,74,67,75
160 DIM C(26):FOR I=0 TO 26:READ C(I):NEXT I
170 PAPER 0:PEN 1:PRINT STRING$(12,95):PRINT CHR$(24)" SUPERCOLOR ":PAPER 0:PEN 2:PRINT" (c)ALI GATOR & E.MARTY":PEN 3
180 FOR I=0 TO 3:LOCATE 1,10:PRINT"COULEURS ZONE "CHR$(65+I)CHR$(10):FOR J=0 TO 26:PRINT CHR$(18)"COULEUR";J:INPUT":C$:POKE &BFO0+I*4+J,C/VAL(C$):NEXT:NEXT
190 SAVE"SCOL",B,&BFO0,&B6:CLS:PEN 2:LOCATE 14,2:PRINT"INITIALISATION":PEN 1:LOCATE 5,4:PRINT"LOAD "CHR$(34)"SCOL.BIN"CHR$(34)",&BFO0:CALL &BF16":PEN 2:LOCATE 13,8:PRINT"ARRÊT":PEN 1:LOCATE 16,10:PRINT"CALL &BF77"

```

.....
: UNE FICHE BRICOLAGE DU PROF CHOR..
:ALI GATOR :
.....
Les utilisateurs de DMP 2000/2160 sont très vite confrontés au problème du ruban encreur. Effectivement le ruban de ce type d'imprimante est un des plus courts qu'il existe sur le marché.

Il suffit d'imprimer quelques listings pour qu'un réencrage s'impose. Le remède est maintenant bien connu, il s'agit d'utiliser de l'encre à tampon sans huile, c'est à dire non grasse. Vous trouverez ce type de produit dans toutes les bonnes librairies.

Le vrai problème est d'obtenir un réencrage homogène sans trop se tacher les doigts.

Voici la solution, sous la forme d'un petit appareil de ma conception.

Le matériel utilisé.

Un petit moteur de jouet (au besoin cassez la voiture téléguidée de votre petit frère)

Une alimentation en piles adaptées au moteur

Un interrupteur et quelques fils de téléphone (arrachez celui du salon, cela évitera à votre soeur de perdre du temps en bavardages inutiles)

Une vis de 5 cm avec un écrou et contre-écrou papillon.

Un morceau de tasseau, un peu de contreplaqué de 5 mm

Quelques pointes, une rondelle de carton, un peu de feutrine

Ruban adhésif, étiquettes, punaises, un raton laveur

Deux bouchons pour les oreilles EAR

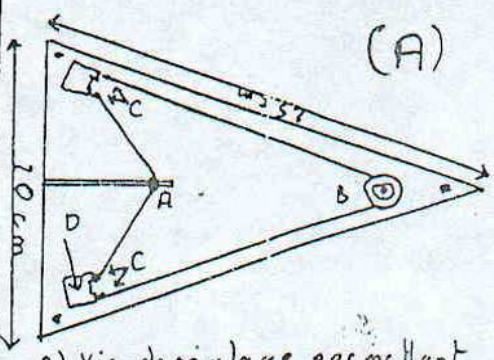

- A) Vis de réglage permettant de tendre le ruban
- B) Axe de rotation entraînant le ruban
- C) Pointes calant le ruban
- D) Ruban DMP 2000

Dans le contreplaqué, vous découpez un triangle isocèle de 20 cm de base et 25 pour les grands cotés. Dans l'axe de triangle en partant de la

base vous faites une coupe longue de 15 cm et large de quelques millimètres pour permettre de faire coulisser la vis de réglage.

Dans votre morceau de tasseau vous faites 3 pieds de 7 cm que vous fixez avec des pointes aux trois coins du triangle.

En vous inspirant du schéma nr 2, vous installez votre moteur, les piles et l'interrupteur en faisant attention à ne pas entraver l'axe dans lequel la vis de réglage doit coulisser.

Peu importe le type de fixation; ni de matériel de récupération que vous choisirez, le résultat doit toujours être le même. Vous devez obtenir sur le dessus de votre triangle un axe ressortant de 4 cm et qui tourne quand on le lui demande.

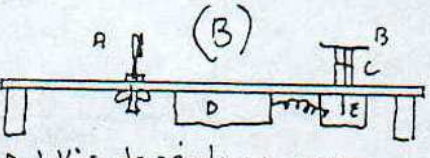

- A) Vis de réglage avec feutrine
- B) Rondelle de carton
- C) 2 Bouchons EAR
- D) Alimentation
- E) Moteur

Dans cet axe vous enfilez les deux bouchon EAR. Ce type de bouchons est utilisé dans l'industrie pour protéger le personnel travaillant en milieu bruyant. On en trouve en vente dans les pharmacies et les drogueries.

Par dessus ces deux bouchons vous fixerez une rondelle de carton un peu plus grande que les bouchons. Ceci pour empêcher le ruban de s'échapper lorsque l'axe tournera. Une colle très forte, vous sera nécessaire pour que axe, bouchons et rondelle fassent corps. Celle qui, à la télé, permet de coller un pauvre bidasse au plafond fera très bien l'affaire.

Vous en profiterez pour coller le morceau de feutrine sur la vis de réglage. Il ne vous restera plus qu'à l'installer, elle et les pointes de calage comme indiquer dans le schéma NR 1.

Votre appareil est fin prêt. Installez votre ruban comme sur le dessin en lui faisant faire un tour complet sur l'axe de rotation. Faites jouer la vis de réglage pour tendre correctement le ruban.

Mettez en route, votre ruban doit tourner sur lui même, entraîné par le petit moteur de jouet. A ce stade il est possible qu'il vous soit nécessaire de tendre ou de relâcher un peu le ruban.

La vis de réglage est là pour cela. Lorsque tout fonctionne correctement; appliquez l'encre à tampon. Pour cela un petit pinceau est l'outil idéal. L'application de l'encre doit se faire au niveau de la vis de réglage sur la feutrine. Ce matériau absorbe l'encre en trop et permet ainsi un exchage régulier.

En cours d'opération, il vous sera sûrement nécessaire de retendre quelque peu le ruban car celui-ci au contact de l'encre gagne plus d'un centimètre.

Vous en avez terminé. Retirez le ruban de l'appareil et laissez le sécher pendant 48h. Après ce lap de temps, il sera fin prêt pour un réemploi. Je vous conseille d'avoir un jeu de 3 rubans pour ne jamais être à court. De cette façon, vous aurez la possibilité d'imprimer des Kas de listings.

FAB CROCO DECHAINE

**EN TOIT NOUVEAU TOIT BEAU
FREEMARE, AVEC DES RUBRIQUES
DEMANTE !!!**

VOUS LE VOULEZ ?

**-(16-1)68-87-59-79 DEMANDEZ
F A B I E M**

-36-15 RTEL

BAL : CROCO DECHAINE

-EN TIMBRE A 3,70F A :

**LE CROCO DECHAINE
33 RUE DES SAMOREAUX
77488 THORIGNY**

Chose promise, chose due. Il y a quelques temps de cela, dans un ancien Ali Gator, j'avais promis de vous faire connaître le petit utilitaire qui me permet de gérer mes abonnés.

Aujourd'hui en voici les premières lignes ainsi que quelques explications.

Il s'agit en fait d'un simple petit gestionnaire d'adresses permettant aussi l'impression des dites adresses.

Chaque fichier peut contenir 38 fiches. C'est peu, mais cela permet l'affichage simultané de tous les noms.

Il me permet aussi de savoir avec la fonction DISC/ON, DISK/OFF si j'ai reçu ou envoyé une D7 à la personne en question.

La fonction COMBIEN contient le numéro du dernier ALI GATOR que l'abonné doit recevoir. Lors de la sortie du mailing si ce numéro est inférieur à celui en cours, l'impression de l'étiquette ne se fait pas.

Nous nous en tiendrons là pour aujourd'hui. D'autres explications vous seront fournies à la fin de parution du listing.

Pour l'instant... à vos claviers.



```

120 REM:
130 REM: VARIABLES DE BASE
140 REM:
150 REM:
160 OPENOUT "BIDON",MEMORY HIMEM-1:CLOSE
DUT
170 MODE 2:INK 0,26:INK 1,0:BORDER 26
180 PLOT 4,4,1:DRAW 636,4:DRAW 636,396:D
RAW 4,396:DRAW 4,4
190 PLOT 4,356:DRAW 636,356:PLOT 4,44:DR
AW 636,44
200 FICH=0:DIM NOM$(38),PNI$(38),ADD$(38
),COD$(38),VIL$(38),TEL$(38)
210 DIM CON(38),DON(38),DOF(38),NBD(38):
DIM YEL$(38),YE1$(38)
220 DIM li(38):DIM liste$(38)
230 WINDOW #1,19,62,11,13
240 WINDOW #2,3,78,4,22:WINDOW #3,31,50,
6,20
250 REM:
260 REM:
270 REM: MENU
280 REM:
290 REM:
300 WHILE INKEY$("<")**:WEND
310 LOCATE 2,2:PRINT" CREATION
MODIFICATION VISUALISATION
ANNULATION
320 LOCATE 2,24:PRINT" TRIS
IMPRESSION SAUVEGARDE
CHARGEMENT
325 IF primo=0 THEN primo=1:x=8:GOTO 460
330 LOCATE 6,2:PRINT CHR$(24)+" CREATION
"+CHR$(24):X=1
340 A$=INKEY$:IF A$="" THEN 340
350 IF A$="" THEN 370
360 IF A$=CHR$(13) THEN 470 ELSE 340
370 X=X+1:IF X=9 THEN X=1
380 ON X GOTO 390,400,410,420,430,440,45
0,460
390 LOCATE 60,24:PRINT" CHARGEMENT ":LOC
ATE 6,2:PRINT CHR$(24)+" CREATION "+CHR$(
24):GOTO 340
400 LOCATE 6,2:PRINT" CREATION ":LOCATE
22,2:PRINT CHR$(24)+" MODIFICATION "+CH
R$(24):GOTO 340
410 LOCATE 22,2:PRINT" MODIFICATION ":L
OCATE 43,2:PRINT CHR$(24)+" VISUALISATIO
N "+CHR$(24):GOTO 340
420 LOCATE 43,2:PRINT" VISUALISATION ":
LOCATE 64,2:PRINT CHR$(24)+" ANNULATION
"+CHR$(24):GOTO 340
430 LOCATE 64,2:PRINT" ANNULATION ":LOC
ATE 10,24:PRINT CHR$(24)+" TRIS "+CHR$(2
4):GOTO 340
440 LOCATE 10,24:PRINT" TRIS ":LOCATE 2
2,24:PRINT CHR$(24)+" IMPRESSION "+CHR$(
24):GOTO 340
450 LOCATE 22,24:PRINT" IMPRESSION ":LO
CATE 42,24:PRINT CHR$(24)+" SAUVEGARDE "
+CHR$(24):GOTO 340
460 LOCATE 42,24:PRINT" SAUVEGARDE ":LO
CATE 60,24:PRINT CHR$(24)+" CHARGEMENT "

```

```

+CHR$(24):GOTO 340
470 ON X GOTO 530,760,1010,1110,1360,
0,1960,2110
480 REM:
490 REM:
500 REM: CREATION
510 REM:
520 REM:
530 IF FICH=0 THEN GOSUB 2250
540 CLS #2:FICH=FICH+1:IF fich>38 THE
810 ELSE li(fich)=fich:GOSUB 2280
550 lg=22:x1=12:y1=7:GOSUB 2390:nom$(f
h)=lig$:liste$(fich)=lig$
560 x1=55:y1=7:GOSUB 2390:pni$(fich)=l
$
570 lg=60:x1=16:y1=9:GOSUB 2390:add$(f
h)=lig$
580 lg=5:x1=20:y1=11:GOSUB 2390:cod$(f
h)=lig$
590 lg=22:x1=54:y1=11:GOSUB 2390:vil$(
ch)=lig$
600 x1=18:y1=13:GOSUB 2390:tel$(fich)=
g$
610 x1=14:y1=15:GOSUB 2450:IF X=1 THEN
ON(FICH)=1
A S U I V R E . . .

```

RUBRIQUE A BRAC..

Vends pour CPC K7 et D7 original de 50 à 70F. Liste contre un timbre à Branger J.P 41 rue de la Renaissance 18600 Sancoin. Tel 48 74 61 56 (apr 17h)

Recherche toutes astuces, bidouilles, notice, explication sur Multiface II chez Romantic Robot. Contacter la rédaction.

Les cours du professeurs ALI GATOR vous intéressent ? Compilation des 11 déjà écrits (textes et jeux) 120F-D7 et port compris. Ecrire à la rédaction.

Petit rappel. Ali Gator, freemare bimensuel (quand c'est pas les vacances) contre 3 timbres à 2.20F par numéro. Ou pour les riches, 1 carnet de 10 timbres pour abonnement de 4 numéros.

Ne tapez pas de vieux listings. Ils sont peut être disponibles à la rédaction. Liste contre 1 timbre.

Toi y en a être frappeur fou. Toi passez avec listings français. Moi y en a avoir listings allemands pour toi. Toi contacter moi.

Recherche revues CPC anglaises. Faire offre à la rédaction.

III