



RUNSTRAD



1988 Rédacteur: AUBERT Patrick - 58 rue de la Briquetterie - 17000 La Rochelle
Rédacteur Adjoint: MEIER Jean-Louis - 17 rue des Jardins - 57190 Florange 1993

FREEWARE DIFFUSION - ENVOI POSTAL: 4,20fr. - Numéro 37



CPC - PC



L'Adieu aux Armes...trad

La politique déplorable mise en place par la société Amstrad pour vendre la gamme des CPC n'est pas l'unique responsable de la mise au rencard du produit. Il y a d'autres facteurs qui, au fil des années ont mis à mal une gamme qui n'a pas, ou qui a mal évolué.

Certains ont mis en cause le faux pas d'Amstrad avec la gamme des *CPC Plus*. Il est vrai que cela a contribué dans une certaine mesure, mais il serait faux d'imputer à ce seul événement la disgrâce des CPC.

L'échec du CPC 664 n'a pas signé l'arrêt de mort du CPC. Et «Lisa» le retentissant échec de la société Apple n'a pas signé la fin des Macintosh.

La fin du CPC est beaucoup plus banale que l'on peut le supposer en général. Il faut être conscient que l'évolution en matière d'ordinateur n'a aucun précédent dans l'histoire de la technologie. Les progrès sont fantastiques, et nous n'en sommes qu'au début, aux premiers pas. Vous qui programmez, vous qui utilisez toutes sortes de logiciels, vous savez très bien qu'il y aura autant de différence entre un ordinateur des années 1990 et un ordinateur de l'an 2000 qu'il n'y en a entre un biplan des années 1912 et le Concorde.

L'évolution! Voilà la cause principale! Et rien ne pouvait sauver le CPC du marasme. Les 8 bits sont définitivement condamnés. Tout comme le lecteur de disquette a condamné le lecteur de cassette des années 75. Laissez les utopiques rêver d'un éventuel CPC 16 bits, c'est du rêve à l'état pur, une telle machine serait dépassée avant d'être mise sur le marché. Sans compter qu'avec une machine de ce genre, la perte de compatibilité avec les anciens modèles serait totale, ce ne serait pas la solution. Il n'y a pas de solution miracle. Ce n'est pas maintenant qu'il faut penser à faire évoluer le CPC, c'était en 87, un an après la sortie du PC 1512 qu'il aurait été nécessaire de le faire.

Mais ce n'est pas en disposant à la tête de ses filiales des gens qui, à l'exemple de Marion Vannier, ne connaissent absolument

rien à la micro-informatique en général et à la micro-informatique de loisir en particulier, que le miracle pouvait se produire. Marion Vannier a été pdg d'Amstrad France pendant



MARION VANNIER

une dizaine d'années et les ventes ont bien marché. N'importe qui aurait obtenu de bons résultats, le CPC n'ayant même pas besoin de publicité pour se vendre, le bouche à oreille entre utilisateurs étant sa meilleure publicité. Personne ne s'est à l'époque interrogé sur la nécessité de faire évoluer la machine. Mais tout compte fait, elle n'est pas responsable de tout cela. Son boulot était de vendre, elle l'a fait avec brio et efficacité, le reste ne dépendait pas d'elle.

Aujourd'hui, tout a changé, trop tard pour le CPC hélas. La politique commerciale est plus agressive, il faut se battre dans le monde du PC où la concurrence est rigoureuse. Il faut des professionnels de l'informatique, et non plus des marchands de savonnettes. Si le CPC se vendait tout seul, c'est qu'il n'avait pratiquement pas de concurrent pour lui barrer la route. Le PC quant à lui réclame une attention toute particulière où tous les paramètres doivent être pris en compte. De l'évolution du secteur technologique, en passant par la demande des consommateurs et la mise en place de réseaux de distributions et de service après-vente efficace, tout devient l'affaire de spécialistes qui doivent être capables d'anticiper, de prévoir, d'orienter, de diriger, de se battre, de faire des concessions, bref, d'être à la hauteur.

Ah! Si le CPC avait bénéficié de tout cela... Au fait, une messe à sa mémoire sera dite par Monseigneur Octef en la Sainte Chapelle d'Azerty. Soyez nombreux, et allez en paix. Amen.

INFO SYSTEME CPC Port

Redacteur: CARON FRANCK - JEANNER: COSSART JEAN-MICHEL

Freeware Diffusion

INFO SYSTEME CPC

INFO SYSTEME CPC numéro 8 est là. Ce très bon fanzine ne doit pas être absent de votre collection. C'est maintenant le seul fanzine 100% CPC. Les amateurs apprécieront l'importante liste de freewares, il y en a pour tous les goûts, démos, jeux, utilitaires. Les bidouilleurs ne sont pas oubliés, ils y trouveront de très bonnes rubriques, accessibles à tous. Les petites annonces sont présentes ainsi qu'une rubrique sur les fanzines qui existent encore. Présentation agréable, mise en page bien réalisée. Son rédacteur CARON Franck, est un garçon extrêmement sympathique, qui ne se prend pas pour un Dieu, lui. Il mettra un point d'honneur à ne pas laisser votre courrier traîner dans une poubelle. Et je sais combien vous êtes sensibles à ce genre de détail. Il est secondé par Jean-Michel COSSART dont les compétences et la gentillesse ne sont plus à démontrer, ceux qui le connaissent déjà, et vous semblez assez nombreux dans ce cas.

Si par hasard vous ne connaissez pas encore INFO SYSTEME CPC, alors écrivez vite à l'adresse suivante:

CARON Franck : Info Système CPC
13 rue du Baloir - 23320 SAINT VAURY.
COSSART Jean-Michel
24 rue René Cassin - 62160 BULLY les MINES.

LOGITEST

PC

FORMULA ONE GRAND PRIX MICROPROSE

1er

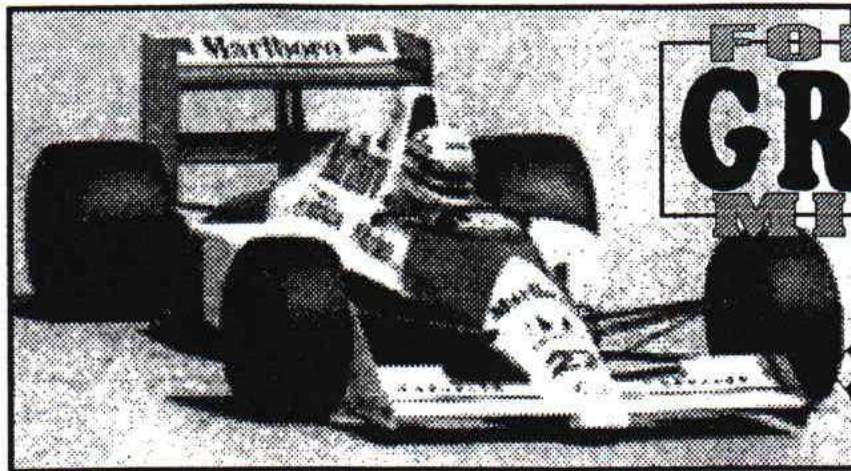

Nous le savons, Microprose a une solide réputation. Sa spécialité, les simulations. Et lorsque l'on voit ce qu'ils font dans le domaine aérien, on comprend que cette réputation n'est pas usurpée.

Alors bien sûr, lorsque Microprose sort une simulation de Formule 1, on demande à voir. Jusqu'à présent, les maisons d'édition qui avaient tâté de la F1 nous avaient quelque peu déçus. Certes les jeux n'étaient pas vraiment mauvais, mais de simulation au sens propre, point! De l'arcade, d'un niveau honnête, sans plus. Exemple: Nigel Mansell de Gremlin, Grand Prix Unlimited d'Accolade, pour ne citer que les moins mauvais.

Avec Formula One, Microprose signe un vrai chef d'oeuvre. Tout y est ou presque. Jamais un logiciel n'avait atteint un tel niveau de réalisme. Incroyable, stupéfiant, admirable, génial, les gens de Microprose ont mis dans ce soft une poudre magique, ils ont pactisé avec le malin. Ils ont mis des années lumières entre eux et la concurrence. Et tout cela pour un prix RIDICULE, je me souviens que Nigel Mansell sur CPC coûtait presque aussi cher. Tout est soigné dans cette simulation. Le manuel, l'emballage, le moindre détail à fait l'objet de soins méticuleux, c'est magique je vous dis. Les 16 circuits du Championnat du Monde, identiques à ce qu'ils sont dans la réalité. Et pas uniquement sur le circuit, les abords, les stands, copies conformes. Des voitures? Oui il y en a 32. De belles F1 toutes prêtes, il vous suffit de choisir la votre et de vous installer derrière le volant. Des options en quantité, mais sans superflu. Tout est prévu, pas de tape à l'oeil. Si vous aimez la F1, vous retrouverez même l'ambiance. Les essais libres, les qualifs, le warmup, les grilles de départ, il ne manque que les vapeurs d'essences, mais même là, si votre imagination est galopante, un bidon d'essence...

Sans hésitation aucune, sans remords, sans parti pris, sans blague, si vous investissez dans ce soft, vous aiderez Microprose à produire d'autres logiciels semblables. Et entre nous, j'ai balancé pas mal de fric dans des soft, c'est bien la première fois de ma vie que j'estime qu'un soft est vendu en dessous de sa réelle valeur. A 800,00f donc plus du double, je ne trouverais rien à redire, j'achetais quand même.

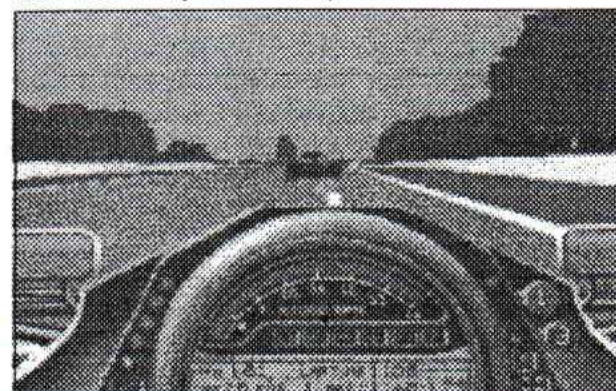

Vues du bord de la piste.
Vue "poursuite".
Vue d'une autre voiture.
Mode replay (des 20 dernières secondes).
Sélection des aides (6 niveaux) à la conduite.
Sélection du niveau de difficulté (5 niveaux).
Course hors championnat, entraînement, essais.
Saison du Championnat du Monde intégral.
Réglage du nombre de tours lors d'une course.
Mode multi-joueur - Sauvegardes parties.
Sauvegarde paramètres divers (réglages, pilotes, etc.)

Configuration: Compatible IBM PC (286SX 20Mhz minimum)

Mémoire conventionnelle: 600ko RAM.

Mémoire étendue XMS ou paginée EMM386.

Disque dur: Installation minimum 3Mo - Installation complète 6Mo.

Son: Standard (speaker interne du PC) - Cartes Ad Lib, Soundblaster, Roland.

Sortie imprimante

Commandes au joystick, clavier, souris, le tout entièrement paramétrable.

Vitesses automatiques, freins automatiques, dérapages contrôlés, mode indestructible, ligne idéale de trajectoire, vitesse suggérée.

Vues: Caméras bord de piste, caméras sur toutes les voitures, avant, arrière, en "poursuite", mode replay, retour en arrière.

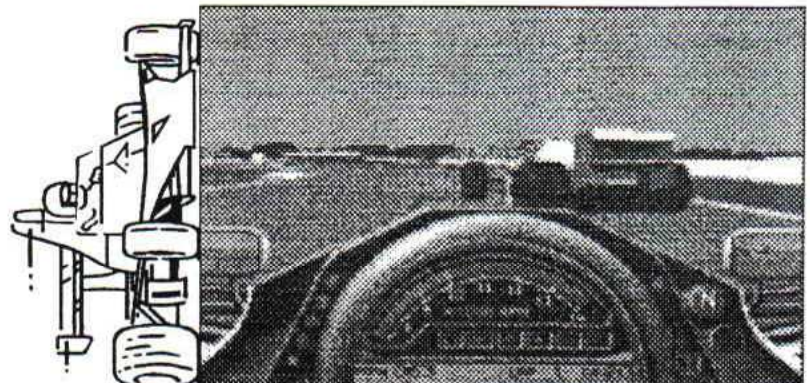

Cette simulation justifie à elle seule l'achat d'un PC

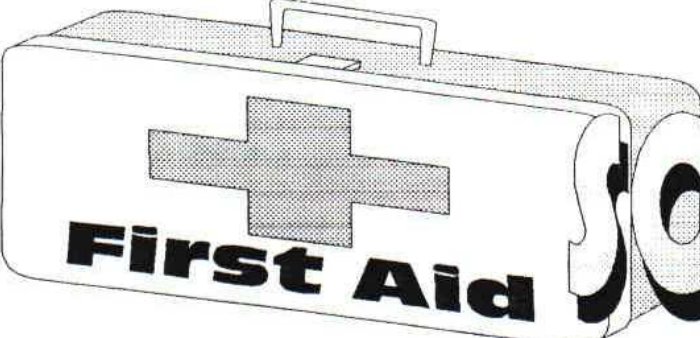

First Aid SOS LOGICIEL

MAXIDOS CPC

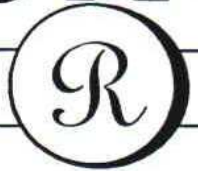

A: ou B: Choisir le lecteur par défaut.

BACKUP ou BA: Copie disque complet par blocs (source et destination doivent avoir le même format)

BACKUP (source):(destination): source=A ou B destination=A ou B

BACKUP tout seul donne par défaut: BA A: A:

CAT ou CA: Par défaut le drive A, sinon CA B:

Le premier caractère de l'extension du nom d'un fichier:

S'il est en vidéo inverse, alors le fichier est en Read Only, (RO) ou écriture uniquement.

Le second caractère de l'extension du nom d'un fichier: S'il est en vidéo inverse, alors le fichier est un fichier caché ou fichier système (SYS).

La fonction CAT accepte les jockers (* et ?)

CLS: Efface l'écran.

COPY ou CO:

COPY(source:) «fichier.extension» (destination:) exp:

COPY A:«jeux.bin»B:

Les jockers sont acceptés. Le drive par défaut est le A

COPY-»*.» copie tous les fichiers du lecteur A vers le lecteur A

COPY-A:»*.»-B: copie tous les fichiers du lecteur A vers le lecteur B

COPY-B:»*.BIN»-A: copie tous les fichiers du lecteur B vers le lecteur A

Le signe - représente les ESPACES qui doivent obligatoirement figurer dans l'instruction. Ne tapez donc pas le signe lui-même mais remplacez-le par un espace.

DISPLAY ou DI: Couleurs écran.

ERASE ou ER: Jockers acceptés. ERA»nom.extension»

FORMAT ou FO: System, Data, D1, D2, D10, D20

DANGER: Ne pas formater 800ko en 3 pouces si vous tenez à votre tranquillité!

HELP ou HE: Liste des commandes.

IDENTIFY ou ID: Indique le format du disque présent dans le lecteur désigné. ID A: ou ID B: (N'oubliez pas l'espace entre ID et A: ou B:)

KIL ou KI: Condamne définitivement tout fichier déjà effacé par ERASE (ERA).

PCAT ou PC: Catalogue vers imprimante.

QUIT ou QU: Quitter Maxidos.

RENAME ou RE: Jockers interdits! RE (drive:) «ANCIEN.EXT»,»NOUVEAU.EXT». Drive A par défaut.

Inutile de le mentionner!

RO: READ ONLY ou ECRITURE SEULEMENT

RO (drive):-«FICHIER.EXT» Jockers acceptés.

RW: READ WRITE ou LECTURE et ECRITURE

RW (drive):-«FICHIER.EXT». Jockers acceptés.

SETUSER ou SE: SE A: «FICHIER.EXT» 7 Attribue le numéro d'User 5 au fichier désigné.

SYSTEM ou SY: SY(ON ou OFF) (A: ou B:) «nom.ext» Passe en System (invisible au catalogue) le fichier désigné.

TYPE ou TY:

TY «fichier.ext» Même utilité que sous C/PM+, permet de voir le contenu d'un fichier ASCII à l'écran.

UNERASE ou UN: UN(drive:) «fichier.ext» Récupère un fichier effacé à condition que ce dernier ne soit pas écrasé par la sauvegarde d'un autre fichier qui serait faite entre temps.

USER ou US: CAT B: USER 7

COPY A: USER 1 «*.» B: USER 4 RO USER 9 «*.»

VERIFY ou VE: Vérifie le disque en A ou B. Si un READ FAIL déclenche le message RETRY or CANCEL, pressez R plusieurs fois, puis C, le bloc douteux sera sauté et le reste du disque sera sondé.

Enfin d'examen les blocs douteux seront listés.

OPTIMISER:

Pour optimiser l'espace occupé par les fichiers sur une disquette. Vous devez, avant d'utiliser cette commande, vous assurer qu'il reste au moins 16ko de libre sur la disquette. Voici l'ordre de sélection des options.

- 3 - Drive A ou B (Sélection du lecteur.)
- 1 - Détails (Identifie et affiche)
- 2 - Action (Lance la commande d'optimisation) Suivre cet ordre car seul 1 indiquera si le disque a un ou plusieurs secteurs défectueux. Il ne faudrait pas dans ce cas lancer l'option 2.

Maxidos est un excellent programme qui s'occupera de vos disquettes comme s'il s'agissait des siennes, c'est vous dire!
Puissance, rapidité, les amateurs apprécieront.



CPC



Y a un Bug!

OUI... NOS CPC NE SONT PAS PARFAIT! Y A UN BUG... ET MEME PLUSIEURS BUGS! LE BASIC LOCOMOTIVE A, SEMBLE-T'IL, ETE QUELQUE PEU BACLE. DANS CE NUMERO, NOUS ALLONS VOIR UN DES MULTIPLES BUGS QUI SE CACHENT DANS LES ROM DE NOS CHERES BECANES, BUG QUI NOUS A ETE ENVOYE PAR UN NOUVEAU LECTEUR ET QUE NOUS REMERCIONS POUR SON TRAVAIL.

Si vous tapez vos propres programmes avec le Basic Locomotive du CPC, qui disons-le au passage est le meilleur dans sa catégorie, vous avez certainement constaté quelques petites anomalies. Rien de particulièrement méchant notez bien! Mais parfois, il se comporte *bizarrement*, ce qui a pour conséquence de vous faire passer de bons moments à éplucher vos listings à la recherche d'une erreur de logique que vous n'avez en fin de compte pas commis.

Un des bugs les plus perturbateurs se situe au niveau du calcul interne du Basic. Ne possédant pas, comme certains Basic de haut niveau, la possibilité d'effectuer des calculs en double précision (DEF DBL), notre Basic se limite au calcul sur des variables de type réel (DEF REAL), ou de type entier (DEF INT).

Il en résulte donc certains égarements dans les calculs complexes, et le dépistage de ce type d'erreur peut vous prendre beaucoup de temps, surtout lorsqu'il s'agit de graphisme ou, plus méchant encore, de tests sur une condition bien précise. En comptabilité ou en mathématique, ce type de bug est assez facile à trouver, il suffit bien souvent de comparer les résultats affichés par le CPC avec ceux que vous aurez effectué sur une bonne vieille calculatrice maison.

Mais passons à l'étape suivante. Regardez le listing tout simple de la figure 1.

```
100 FOR x=0.85 TO 1.2 STEP 0.007
110 PRINT x : REM PRINT#8, x
120 NEXT
```

figure 1

Maintenant, imaginons que l'instruction de la ligne 110 soit remplacée par l'instruction de test : IF x=1.172 THEN INK 1,6 : INK 2,15.

Regardez la liste de chiffres imprimée dans la colonne de droite, c'est le résultat du listing de la figure 1. Regardez bien la valeur retournée par Basic en ce qui concerne la valeur 1.172. Vous comprenez aisément que la condition du test IF x=1.172 ne sera jamais remplie! INK 1,6 et INK 2,15 ne seront jamais exécutés, car la valeur de x ne sera pas 1.172 mais 1.17200001 ce qui n'est pas la même chose.

L'aimable lecteur qui m'a fait parvenir ce dossier sur les bugs qu'il a détecté dans le Basic du CPC nous propose un palliatif à ce problème. Faire: x*1000 (résultat : 1172,0001) - Prendre INT de x (résultat : 1172) - Rediviser par 1000 pour obtenir 1.172.

Effectivement, c'est une option possible. Mais elle a le petit défaut d'être un peu lourde: Cela donnerait en programmation:

```
x=x*1000 : x=INT(x) : x=x/1000.
Modifions le listing en ajoutant une ligne.
5 DEF FNbug=INT(x*1000)/1000 et modifiez la
ligne 20 en tapant :
20 PRINT FNbug
```

Lorsqu'il s'agit d'un test sur une égalité, il existe encore une solution qui se trouve au niveau du test lui même. IF x>1.1719 AND X<1.1721

Dans un prochain numéro, nous verrons la suite de ces bugs farceurs. Si de votre côté vous avez constaté des anomalies concernant le Basic Locomotive, n'hésitez pas à nous contacter en nous donnant un maximum d'explications. Ce dossier est l'oeuvre de Monsieur Roger Chartier.

LE PRINT#8 DU LISTING PERMET L'IMPRESSION SUR PAPIER

0.85
0.857
0.864
0.871
0.878
0.885
0.892
0.899
0.906
0.913
0.92
0.927
0.934
0.941
0.948
0.955
0.962
0.969
0.976
0.983
0.99
0.997
1.004
1.011
1.018
1.025
1.032
1.039
1.046
1.053
1.06
1.067
1.074
1.081
1.088
1.095
1.102
1.109
1.116
1.123
1.13
1.137
1.144
1.151
1.158
1.165
1.17200001
1.17900001
1.18600001
1.19300001

DOSSIER ELECTRONIQUE

PC | CPC OU BRICOLAGE ASSISTE PAR ORDINATEUR

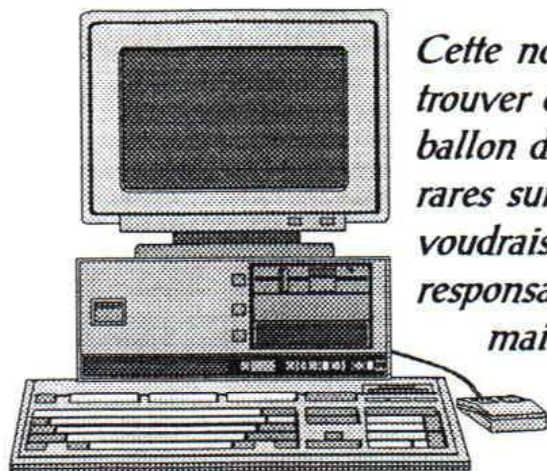

Cette nouvelle rubrique indique clairement qu'il est possible de trouver des sujets non totalement dénués d'intérêt. C'est un petit ballon d'oxygène, et il sera le bienvenu, les nouveautés devenant rares sur le CPC, les sujets possibles le deviennent aussi. Je ne voudrais pas être dans les chaussures de JLM qui à la responsabilité de vous trouver des tests pour les jeux. Je laisse maintenant la plume au responsable de cette nouvelle rubrique.

Il s'agit de Philippe Vincent, d'Illzach, 23 ans, 6 ans de CPC à son actif, mais il a aussi bosé sur des bécanes comme Macintosh et sur PC. Si vous avez des questions techniques à lui poser, écrivez-lui à la rédaction de Runstrad.

Pour ce premier dossier, je vous propose un mélangeur stéréo 7 voies de conception relativement simple. Il est toujours intéressant d'avoir un petit montage de ce genre à disposition. Il vous permettra par exemple de relier votre micro-ordinateur à un synthé, le tout relié à votre chaîne HI-FI vous donnera d'excellents résultats.

SCHEMA
DE
PRINCIPE

Les montages à circuits intégrés permettent de simplifier les réalisations.

Le circuit intégré LM 387 N résume toutes les fonctions amplificatrices.

Les diverses entrées se réalisent entre les bornes 2 et 7. Compte tenu de l'utilisation de ce LM 387 N, le montage nécessite un circuit imprimé.

L'alimentation du module se fera à partir d'un petit transformateur de 12 volts du type de celui que vous utilisez pour alimenter votre synthé.

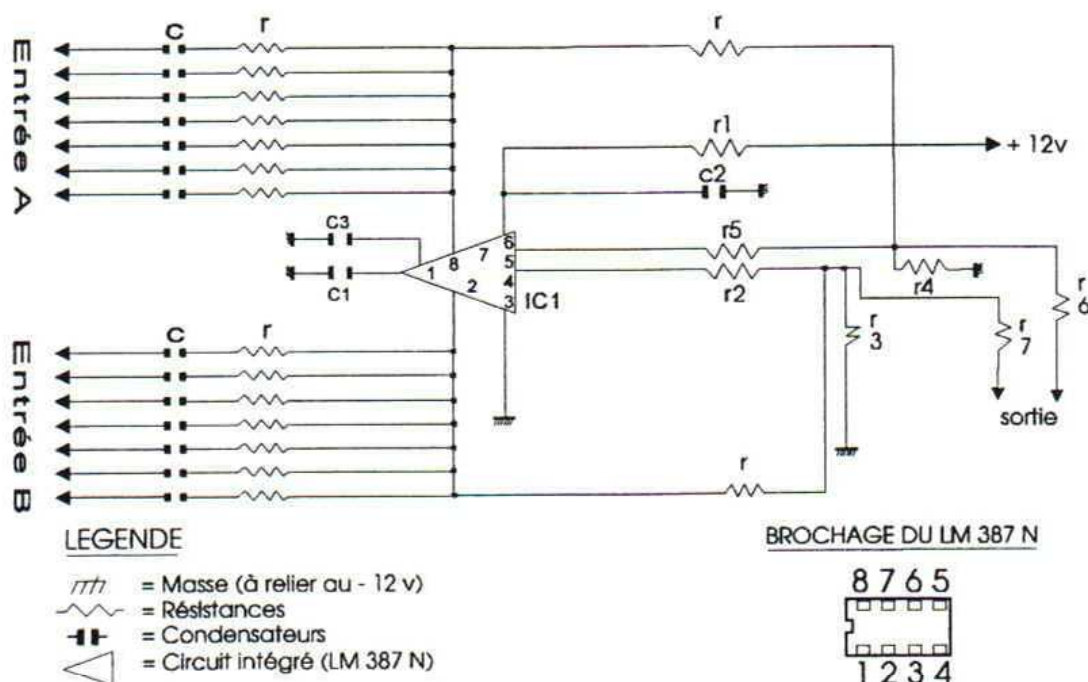
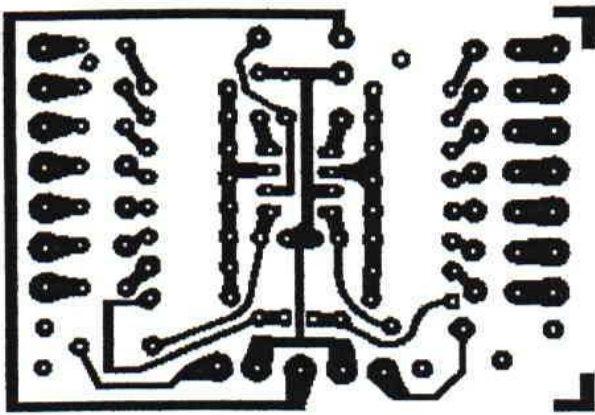

FIGURE 1

Attention! Ne pas oublier de relier la masse au pôle négatif et respecter la non-liaison entre r et r4 (voir Fig. 1). Pour le montage des composants, une plaquette universelle 750 contacts fera très bien l'affaire. Vous en trouverez chez Tandy aux alentours de 13 F. Le coût total du module ne devrait pas dépasser les 70 F (boîtier compris). Pour les branchements entrées-sorties, voir l'exemple de montage Fig.3. La Fig.4 vous donnera un aperçu du montage définitif.

Fig. 2 Le circuit imprimé



Exemple de montage

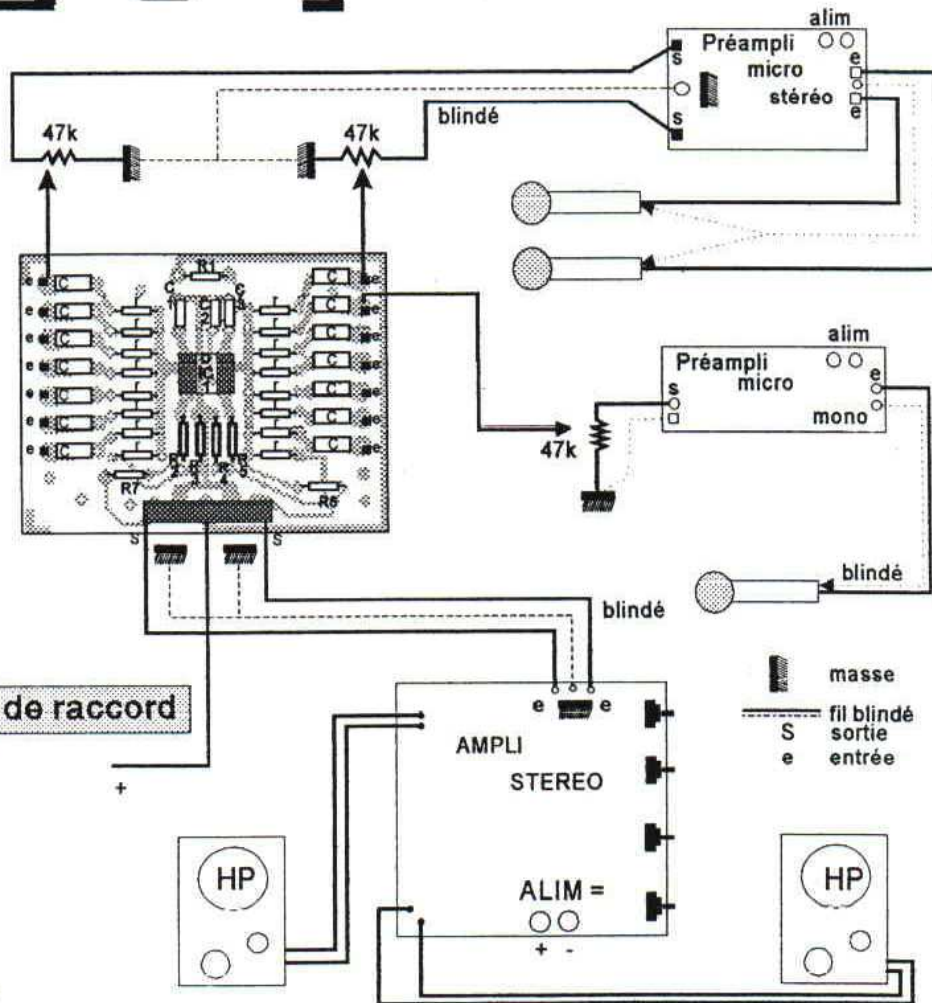
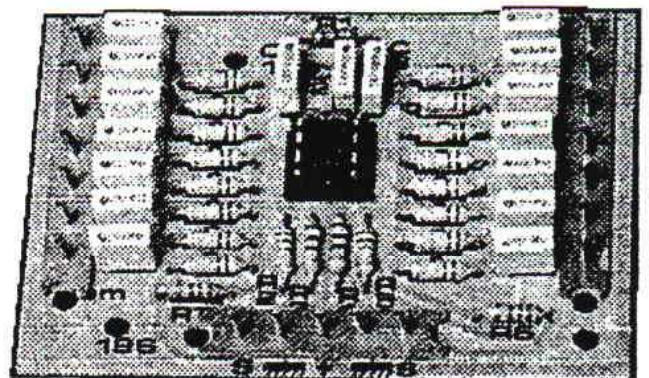

Fig. 3 Exemple de raccord

Matériel Nécessaire

- r = 16 résistances de 100KQ (marron, noir, jaune)
 - r1= 1 résistance de 33KQ (orange, orange, noir)
 - r2= 1 résistance de 22KQ (rouge, rouge, orange)
 - r3= 1 résistance de 2,2KQ (rouge, rouge, rouge)
 - r4= 1 résistance de 2,2KQ (rouge, rouge, rouge)
 - r5= 1 résistance de 22KQ (rouge, rouge, orange)
 - r6= 1 résistance de 820 Q (gris, rouge, marron)
 - r7= 1 résistance de 820 Q (gris, rouge, marron)
 - c1, c2, c3 = 3 condensateurs plastique de 100 NF
 - IC1 = LM 387 N (circuit intégré 8 broches, type ampli de puissance audio)
- 1 circuit imprimé à réaliser (voir fig.2) ou une plaquette universelle.

Fig. 4 Montage définitif



INITIATION BASIC

CPC



D

oit-on utiliser PRINT#9 ou WRITE#9? Voilà une question qui mérite un petit détour.

Tout dépend d'abord du contexte d'utilisation de ces instructions. Print et Write sont semblables, tout deux écrivent des données sur le périphérique désigné, #9 pour un lecteur de disc, #8 pour l'imprimante et de #0 à #7 pour l'écran, à condition que vous ayez préalablement paramétré des fenêtres. Semblables mais pas identiques, bien sûr, sinon vous seriez en droit de commencer à douter du bon équilibre mental des concepteurs du Basic Locomotive.

Alors où est la différence? Elle se trouve au niveau des séparateurs. Mais ce n'est tout. Le contenu d'une variable est lui aussi traité de façon différente.

Les séparateurs: Avec PRINT la virgule est considérée comme une tabulation de zone, tabulation qui par défaut est définie à 13 espaces, et que vous pouvez modifier à l'aide de l'instruction «ZONE».

Write considère la virgule comme un simple séparateur de données.

Pour que tout ceci soit plus clair, tapez:

A\$=>CPC»:B\$=>AMSTRAD»:PRINT A\$,B\$. Le résultat à l'affichage sera: CPC AMSTRAD.

Faites la même chose avec WRITE et vous aurez: «CPC»,»AMSTRAD». Vous voyez la nuance?

Primo vous n'avez plus les espaces, secundo les chaînes conservent leurs guillemets.

Tout ceci n'est pas très gênant tant que vos instructions sont dirigées vers l'écran ou l'imprimante. Mais il en va autrement avec le lecteur de disquette. Si vous faites:

OPENOUT «TEST»:A\$=>CPC,AMSTRAD»:PRINT#9,A\$:

CLOSEOUT et que par la suite, vous relisiez vos données par:

OPENIN «TEST»: INPUT#9,A\$: PRINT A\$:CLOSEIN, à l'affichage, vous n'aurez que CPC. La virgule du PRINT#9 a joué le rôle de séparateur et vous avez DEUX enregistrements d'écrits sur le disque, CPC et AMSTRAD. Ce qui nous amène tout naturellement à la conclusion suivante: Si la chaîne de caractère que vous comptez écrire dans un fichier doit comporter une ou plusieurs virgules,

utilisez WRITE, la restitution sera conforme. Si les chaînes contiennent des valeurs numériques, ou si elles ne sont constituées que d'un élément, alors vous pouvez utiliser PRINT#9, vous gagnerez deux octets à chaque enregistrement (les guillemets ne seront pas inscrits), mais dans ce cas respectez la règle, un seul enregistrement par PRINT. Faites PRINT#9,A\$ et non PRINT#9,A\$,B\$.

Avec des données numériques:OPENOUT «TEST»:FOR R=20:PRINT#9,R:NEXT R:CLOSEOUT

Ou, OPENOUT «TEST»:FOR R=20:WRITE#9,R:NEXT R:CLOSEOUT, est identique, à part le gain de 2 octets par enregistrement de l'instruction PRINT.

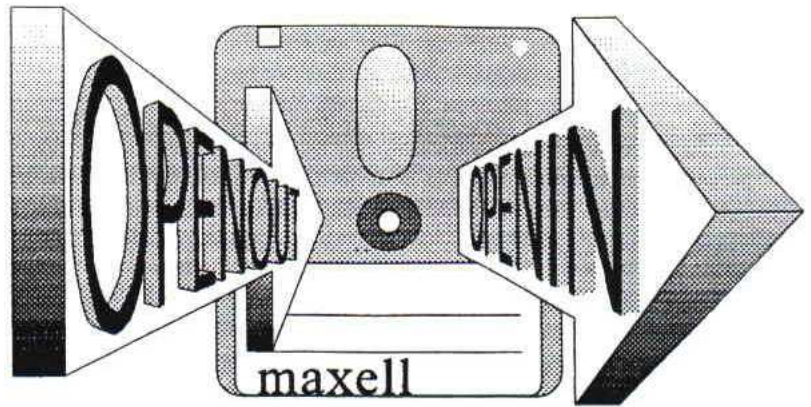

ECriture - Fichiers - LectuRe
Fichiers - Ecriture - LectuRe
LectuRe - Fichiers - Ecriture
Ecriture - LectuRe - Fichiers

Pour fermer, il faut ouvrir! Oui, mais avec le CPC, vous ne pourrez ouvrir qu'une fois. Problématique non? En effet, avec le CPC, vous ne pourrez pas ouvrir plus d'un fichier à la fois en écriture. OPENOUT" fichier1" suivi de OPENOUT" fichier2" sera impitoyablement refusé, tout au plus, vous aurez droit au message File already open, qui traduit donne Fichier déjà ouvert.

Il n'y a pas de solution, pour ouvrir plusieurs fichiers, vous êtes condamné à le faire d'une manière séquentielle, un par un. Il faut fermer le premier fichier par Closeout avant d'ouvrir le second.

En revanche, vous pouvez très bien ouvrir en même temps un fichier en lecture et un fichier en écriture. OPENOUT" fichier1" et OPENIN" fichier2" est autorisé. Par exemple, vous ouvrez votre fichier de gestion de logiciels pour ajouter 2 espaces entre chaque rubrique du fichier.

Si votre fichier est composé de 4 rubriques, Nom, Taille, Type, No Disc, réunies dans une variable par assemblage des chaînes (R\$="nom"+"taille"+"type"+"No disc"), et que chaque longueur de chaîne est connue, (nom=15 caractères, taille=6 caractères, type=15 caractères et No disc=4 caractères), il suffira de faire:

```
10 OPENIN "LOGITEK"
20 OPENOUT"LOGITEK1"
30 WHILE NOT EOF
40 LINE INPUT#9,A$
50 B$=LEFT$(A$,15):C$=MID$(A$,16,6):
   D$=MID$(A$,22,15):E$=RIGHT$(A$,4)
60 A$=B$+SPACES$(2)+C$+SPACES$(2)+D$+
   SPACES$(2)+E$
70 PRINT#9,A$
80 WEND
90 CLOSEOUT:CLOSEIN:END
```

Vous aurez un nouveau fichier nommé LOGITEK1 que vous pourrez renommer en LOGITEK après un petit contrôle pour s'assurer que les opérations se sont bien déroulées.

Le listing est assez simple pour ne pas nécessiter d'explications détaillées, sauf peut-être pour la ligne 30, qui contient le mot EOF qui signifie End Of File, donc, Fin De Fichier. Chaque fichier ASCII se termine par un caractère Chr\$(26). Le programme va donc «boucler» à partir de l'instruction While, tant que EOF ne sera pas rencontré. Il exécutera les instructions situées entre le While et le Wend, pour terminer par fermer les fichiers en ligne 90.



Les temps changent...

L'édito habituel de la page 1 ayant "sauté" par manque d'organisation?! Oui, je sais... ça va! N'en rajoutez pas!
Considérez cette page comme telle.

Vous ne pensiez tout de même pas que la situation serait restée stable indéfiniment, non?

De deux choses l'une, ou vous êtes un utilisateur occasionnel, et dans ce cas, vous ne vous sentez pas concerné par la question. Ou vous êtes un utilisateur inconditionnel et dans ce cas vous voulez absolument rester dans le coup, coller le plus près possible à la réalité informatique du moment, ne pas rester en arrière, suivre pas à pas l'évolution de la micro familiale. Car c'est bien de cela qu'il s'agit! La Micro Informatique Familiale telle que nous la connaissons jusqu'ici est en pleine mutation. Il n'y a pas qu'elle d'ailleurs, l'informatique en général est agitée de soubresauts. En fait, tout bouge dans tous les sens.



Les mutants arrivent...

Les temps changent. Les années 80 ont été marquées par la démocratisation du lecteur de disquettes. *Le disque souple allait enfin permettre à l'informatique familiale de décoller vraiment, et le CPC y est pour beaucoup grâce à son rapport qualité/prix, à sa convivialité, et à sa vaste logithèque qui couvre tous les domaines, du jeu, bien sûr, mais surtout celui des appli-

cations semi-professionnelles. Des logiciels comme Multiplan, Dbase, Turbo Pascal, CPM, allaient enfin permettre à des utilisateurs comme vous et moi de prendre pied dans un domaine réservé à une élite jalouse de ses prérogatives, qui a toujours regardé de très haut,

avec parfois beaucoup de condescendance les petits utilisateurs que nous sommes, et qui, comble de l'immodestie, osaient parfois leur poser des questions dans le but méprisable de percer leurs mystères. Les grands prêtres rêquent depuis la nuit des temps.

Seulement voilà, les temps changent! L'évolution suit son cours, elle se moque des grands prêtres et autres sorciers en tout genre. Elle met à la portée de tous des machines magiques, d'une grande puissance. Elle dévoile les mystères en mettant l'information à la portée de chacun. L'Évolution nous donne le PC, comme elle nous a jadis offert le CPC. Et du même coup, elle nous ouvre toute grande la porte qui nous permettra d'entrer en masse dans ce petit monde l'élite, jusqu'ici renfermé sur elle-même. Et cette élite découvre, comme la bourgeoisie installée sur les plages de Deauville a découvert en 36 les «congés payés»,

une nouvelle espèce d'utilisateur, avec une toute autre mentalité, des moeurs bizarres. Une espèce mutante?

Si le fait de communiquer entre nous, sans exclure personne, où chaque nouveau venu trouve une place, et si le fait qu'il n'a rien à donner mais tout à apprendre ne choque personne, où le niveau de compétence importe peu, si les contacts créent souvent de solides liens d'amitié, alors oui! Nous sommes une espèce mutante. Et l'élite devra s'adapter, composer, faire avec. Car je ne crois pas un seul instant que le phénomène «fanzine» soit mort avec le CPC. Bien au contraire, il va trouver avec le PC un domaine plus vaste, encore plus passionnant. Il lui faut simplement un peu de temps pour que les choses se remettent en place petit à petit. Les reconversions sont nombreuses, il faut laisser à chacun le temps nécessaire pour s'adapter, mesurer l'étendue des nouvelles possibilités. Certains sont vite dans le coup, d'autres sont désorientés, mais nous sommes là, comme par le passé. Les temps changent... Pas nous!

*Ce contexte est particulier à l'Europe, aux USA cette révolution date des années 77 avec Apple et les disquettes 5 pouces 1/4.



VOUS AVEZ DIT PC?

Je crois qu'il ne sera pas totalement inutile de faire une petite mise au point en ce qui concerne le PC, car parmi vous, certains semblent s'y intéresser sérieusement. Mais apparemment, les points de repères manquent et les renseignements qu'ils arrivent à rassembler ne sont pas suffisant pour se faire une idée juste. Comment fonctionne un PC? Quelle différence y a-t-il entre PC et CPC? Tous les PC sont-ils compatibles? Pourrais-je récupérer mes programmes et mes fichiers CPC pour les faire tourner sur un PC? Quel type de PC choisir pour débiter? Et les jeux sur PC? Un disque dur, c'est quoi au juste? On parle beaucoup de Windows, de MsDos... De quoi s'agit-il exactement?



Toutes ces questions reviennent souvent dans le courrier. Je sais maintenant que pas mal d'entre vous désirent se tourner vers autre chose. Pas parce que le CPC a cessé de plaire. Mais parce que les temps changent, parce que vous aimez l'informatique. Mais aussi parce que vous vous rendez compte que petit à petit vous allez vous retrouver isolé avec un CPC déclassé par l'âge, pour lequel la moindre pièce à changer prendra vite des allures de parcours du combattant.

Nous allons donc ouvrir nouveau dossier spécial initiation PC, et nous aborderons toutes les questions que vous seriez amenés à vous poser sur ce sujet. Nous allons sortir du contexte si familier aux revendeurs de PC. N'oublions pas nos origines, nous sommes en grande partie des cépécistes qui veulent se reconvertir. Il faut donc aborder le sujet en gardant une relation CPC/PC aussi étroite que possible. Annoncez à un revendeur que vous voulez changer de machine. Sa première question sera... "Vous avez quoi actuellement?" Jusque là tout va bien! Le type est sympathique. Mais lorsque vous lui direz qu'actuellement vous avez un CPC, vous allez avoir le choix entre deux réactions possibles. Ou le type est un véritable professionnel, qui connaît son métier, et il répondra avec compétence à toutes vos questions pour finir par vous indiquer le PC idéal pour vos besoins. Mais ce type sera extrêmement dur à dénicher. Ou vous tombez sur un *vendeur*. Il ne connaît pas grand chose, mais il a beaucoup de baratin. Il est fort possible que le nom du CPC n'évoque rien pour lui. Pire! Il connaît vaguement et il l'assimile à une console ou à un truc dans ce genre. Il vous saoulera avec des kilo/octets, des Mega/octets, des Mhz, des RAM, des mémoires conventionnelles, étendues, allongées, couchées, debouts, assises, des, des, des, et encore des. Lorsque vous partirez, vous n'en saurez pas beaucoup plus. Il

faut se garder de ce genre de mec comme de la petite vérole. Pour eux, un seul objectif, vendre! Et n'allez surtout pas dans une grande surface, c'est encore pire. Le type chargé du rayon informatique était trois jours avant chargé du rayon jardinage.

Pour inaugurer ce dossier, nous allons voir la question qui semble revenir le plus souvent. Peut-on récupérer sur un PC le contenu des disquettes du CPC?

Cette question est le plus souvent posée par ceux qui utilisent le CPC pour travailler. Et ne vous gondez pas s.v.p., ils sont assez nombreux dans ce cas. J'ai un ami qui a utilisé Semword pour taper un rapport de 245 pages, sans être incommodé par les restrictions et les limitations qu'imposent le CPC et Semword lorsqu'il s'agit de traiter des textes volumineux. Question d'organisation sans doute!? J'aurais pour ma part abandonné avant la 20ème page, mais revenons sur notre sujet.

La réponse est oui! En théorie. Passer le contenu d'une disquette CPC sur un PC est réalisable, mais sous certaines conditions. La première est que ce transfert ne s'applique que pour des fichiers ASCII pur. Un fichier ASCII pur, pour ceux qui l'auraient oublié est un fichier ne

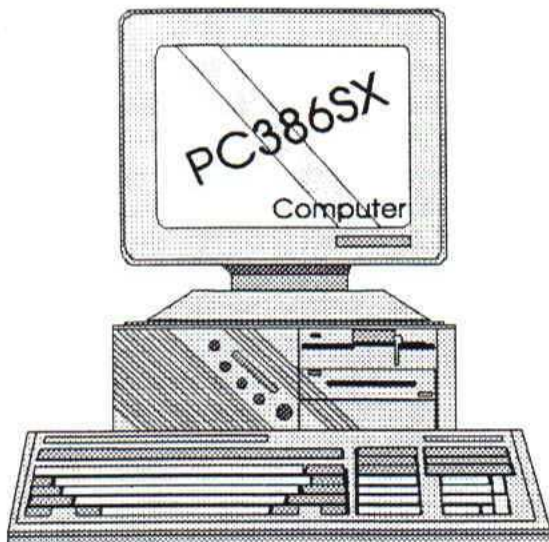

contenant que des caractères de la table ASCII d'une valeur comprise entre 32 et 128, avec une tolérance pour la valeur 13 utilisée pour le retour chariot.

La plus grosse difficulté à ce type de transfert est posée par le format des disquettes. Il n'existe pas pour le PC de lecteur 3 pouces. Il faut donc passer le contenu des disquettes CPC sur des disquettes 3 pouces 1/2, ou à la rigueur sur des 5 pouces 1/4. Ceux qui ont eu la bonne idée d'équiper leur CPC d'un lecteur externe correspondant à l'un de ces formats auront la tâche bien simplifiée. Pour les autres... Mais les difficultés ne s'arrêtent pas là. Il faut savoir que le format utilisé par l'Amsdos (CPC) est de 178Ko en data, ou 169Ko en System. Or MsDos (PC) est incapable de relire ce format. Il faut adapter les formats. Formater à partir du CPC une disquette 3"1/2 en 720Ko, pour cela il existe des utilitaires de formatage. Transférer les fichiers ASCII sur la disquette ainsi formatée et les opérations en ce qui concerne le CPC seront terminées. Un dernier petit détail, utilisez des disquettes 3"1/2 DD (double densité) elles sont moins chères que les HD (haute densité) qui ne sont pas adaptées dans le cas présent.

Maintenant que le transfert est achevé, il faut traiter les fichiers ASCII avec le PC. Là, vous allez vous trouver confronté à des options diverses. Tout va dépendre des données transférées. S'agit-il de données en provenance d'un traitement de texte? D'un tableur? D'une gestion de fichiers? D'une gestion comptable? Le traitement de texte ne devrait pas poser de problème. Pratiquement tous les logiciels de ce genre (sur PC & CPC) savent reconnaître ce type de données, avec toutefois une exception pour Datamat sur CPC. Les tableurs poseront peut-être un peu plus de problèmes, mais rien de vraiment sérieux. En revanche, les gestions de fichiers ne se laisseront pas faire facilement. Il vous faudra beaucoup d'obstination pour parvenir à vos fins. Si le fichier que vous voulez adapter n'est pas trop volumineux, en dessous de 200 fiches environ, de 5 à 6 rubriques par fiche, je vous conseille de laisser tomber tout de suite, le jeu n'en vaut la chandelle. Vous passerez pratiquement autant de temps à adapter qu'à recopier fiche par fiche.

Pour ma part, j'ai renoncé à toutes ces manipulations. Trop de difficultés en ce qui concernait à l'époque mon lecteur externe 5"1/4, qui n'était pas d'une fiabilité à toute épreuve. Je devais en principe sauvegarder mon fichier «abonnés» de Masterfile 3 en ASCII sur une 5"1/4 pour le passer sur PC. Pas de problème en ce qui concerne cette opération, Masterfile permet la sauvegarde en ASCII. Avant de pousser les choses plus loin, j'ai réalisé une petite simulation.

- Sauvegarder un fichier ASCII de mon fichier «abonnés» sur une disquette 3 pouces à l'aide de Masterfile.

- Analyser ce fichier et en reconstituer fidèlement le début, (une vingtaine de fiches) sur le PC à l'aide d'un traitement de texte.

- Sauvegarder ce fichier sur le disque dur en ASCII pur, afin d'obtenir un résultat en tout point comparable à ce que j'aurais obtenu en effectuant un transfert.

- Essayer en suite d'importer ce fichier dans un *Système Gestion de Base de Données* (SGBD).

Première observation. Masterfile lorsqu'il utilise la sauvegarde ASCII sous le format standard, groupe les rubriques d'une fiche en une chaîne alphanumérique sans séparateurs.

Deuxième observation. Si une base de données sur PC accepte importer un fichier ASCII, il faut avant tout lui donner un format. Définir le nombre de rubriques qui la composeront, donner un nom à chaque rubrique, et... Importer le fichier.

Re-belote donc avec Masterfile. Séparateur de rubriques sélectionné, le *point-virgule*.

Troisième observation. Séparateur ignoré par la base de données. Début de migraine et reprise au début des opérations. Séparateur sélectionné, la *virgule*.

Quatrième observation. La virgule est interprétée comme séparateur de fiche au même titre qu'un retour chariot. Amplification de la migraine, 2 aspirines, un café, une gauloise, un gros soupir, reprise des opérations au début.

Cinquième observation. Masterfile ne propose pas d'autres caractères de séparation. Il n'y aura pas d'autre constat! J'ai entièrement reconstitué le fichier fiche par fiche sur le PC.

Conclusion. Il est vrai que pour certains, le passage d'une machine à l'autre posera quelques problèmes. Si le transfert CPC>PC est théoriquement possible, n'est pas une mince affaire, mais il faut savoir faire quelques petits sacrifices. Le paradis ça se mérite non?!

D'autre part, il n'est pas possible à ma connaissance de transférer des fichiers d'images. J'ai constaté que certains utilitaires de dessin sur PC proposaient des écrans d'un format semblable à celui du CPC, 640x200 en deux couleurs, mais mes recherches n'ont pas été plus loin pour le moment. Si des utilisateurs plus heureux que moi dans ce domaine avaient des révélations à faire, qu'ils n'hésitent surtout pas.

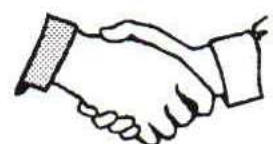



Passé Simple...

Il s'avaient pour nom SRAM, IRON LORD, QIN, LE PASSAGER DU TEMPS, JAWS... Les MAUDITS avaient leur crypte, NEPHARIA son bague, ORPHEE son enfer. On parlait de bons, de méchants. Il ne fallait tuer personne sauf, peut-être, un roi qui avait retourné, sa veste. Ces jeux n'avaient pas de cadavres remplis d'octets à huit bits à chaque détour de piste magnétique. Il n'y avait pas d'animation, ou si peu, pas de musique n'y d'effets sonores spectaculaires à peine quelques bruitages. Les scénarios étaient élaborés, le vocabulaire était autant de points de repères pour le déroulement du jeu. Pas de score à battre, seul un chronomètre... quelquefois... Même l'éternel joystick pouvait être mis aux oubliettes. Et c'était bien.

J'aime les jeux d'aventures, cela je vous l'ai toujours dit. Les heures passées sur mon Amstrad à retrouver EGRES ou à délivrer le monde de SPHAIRA resteront des moments d'anthologie.

Ils nous apportaient la distraction, et nous étions livrés à nous même. Mais le temps façonne l'avenir et effrite le passé. Il n'existe pas de sentier de retour ni de marche arrière sur nos CPC. Seulement quelques voies de garage, des aires de stationnement plus ou moins permanentes.

...Futur Antérieur

Vous avez entendu qu'il se passait quelque chose de l'autre côté. Une race envahissante, les PC, a sournoisement conquis notre espace informatique. Leur réputation n'a d'égale que leur puissance. Coté aventure se sont des monstres d'ingéniosité, des dévoreurs d'octets. L'ordinateur tient bien son rôle, il anime tout. L'écran est totalement envahi par des images splendides, des dessins d'une finesse à peine imaginable. On vous balance 256 couleurs, comme ça, juste pour vous épater. Le moniteur s'anime en tous sens. La solution presque interminable est tout au bout du chemin, là-bas aux confins de votre disque dur. Les catalogues ludiques s'enrichissent de nouveaux titres: DUNE, ETERNAN, LOOM, INCA et autres INDIANA JONES. De la simplicité de votre 6128, vous passez sans transition dans des décors complexes travaillés au quart de pixel près.

Les deux camps ne sont hélas pas complémentaires. Je me range du côté du plus fort. A l'avenir, je vous parlerai beaucoup plus de ludique PC que de CPC. J'en connais qui vont m'en vouloir. MLD me traite déjà d'infidèle et me précise que les fidèles se serrent les coudes. Mais il y a aussi une histoire de bureau trop petit et de mur à retapisser. (Théoriquement c'est ici que vous devriez décrocher...) Bon, je recule d'un pas, Je cligne des yeux... Ca y est, je ne vois plus rien....

Jean-Louis Meier

MOTS CROISES SOLUTIONS du NUMERO 36

	A	B	C	D	E	F	G	H
1	M	E	M	O	I	R	E	S
2	O	R	E	S			I	L
3	N	A	N	T	I	R	A	S
4	I	S	O			F	O	R
5	T	E	N	U		N	G	
6	E	R	S			A	S	I
7	U			P	I		E	S
8	R	E	M		L	I	S	T

Pas de grille dans ce numéro.
Pas le temps! Peut-être dans le N° 38?
Ou pourquoi pas un autre jeu...
Vous avez une bonne idée?

PETITES ANNONCES

A VENDRE. Disquettes 3' d'occasion, en bon état.
Pleines de démos. Bonne occasion.
20 disquettes vierges à 10fr pièce.
12 disquettes remplies de démos et de freewares à 15fr pièce.
44 disquettes remplies d'utilitaires et autre à 20fr pièce.
Port compris pour tous les lots!
Contactez Jean -Joseph Alex
Fonds Lahaye, voie N°2
Rue Alexandre Bécrit
97233 SCHOELCHER MARTINIQUE

A VENDRE. Disquettes 3'. Amsoft, Maxell. Occasion
Contenu: Logiciels, utilitaires, graphismes, musiques
jeux, routines, dessins divers (cutouts Amx, Oxford).
10fr pièce. Par lot de 20 minimum. Port compris.
stock important. Contactez vite la rédaction!

A vendre: Simulation Formule 1
GRAND PRIX UNLIMITES - ACCOLADE
Original. Manuel et notice en français.
PC et compatibles IBM AT.
VGA, MCGA, Joystick, souris ou clavier.
Disque dur: 3 Mo environ
Mémoire: 640ko RAM, 16Mhz minimum.
Carte sonore Ad Lib, Sound Blaster, Roland
Valeur: 330fr - Vendu 150fr
Règlement par mandat lettre uniquement
Disponible à la rédaction du fanzine.

*Cherche à tout prix, (si elle existe...)
l'adaptation sur PC du célèbre jeu TAU CETI
sorti sur CPC il y a quelques années.
Si vous l'avez, si vous en avez entendu parler
contactez la rédaction.*